

ONDERVOORBEHOUD VAN TECHNISCHE WIJZIGINGEN · COPYRIGHT ELAFLEX · Modifications techniques réservées · Copies et impressions techniques réservées · Copies et impressions techniques réservées

GROEP	GE- WICHT	UITVOERING MATERIALEN	SLANG- AANSLUITING	ARTIKEL- CODE
5	Poids	Execution · Matériaux	Raccord	Référence
Section	≈ kg	Specificaties	G	Type
	2,8	Uitvoering met terugslagklep (niet geschikt voor onderdruk). Dodemanshendel met hendelsteunen. Met draaiende slangaansluiting en snelkoppeling voor gemakkelijke zeefcontrole. Alu pistoolhuis. Inwendige delen nirostaal/Delrin. Aansluitingen rood koper/messing. Dichtingen NBR/PU. Ontbreekbaar kijkglas (niet geschikt voor alcoholen).	R 1½" AG 1½" BSP male	ZVF 40.1
	2,9		R 1½" IG 1½" BSP female	ZVF 40.3
	2,9	Exécution avec clapet de fermeture pour distribution 'flexible plein' (non adapté pour l'aspiration). Levier sécurité 'homme mort' avec crans de maintien en position. Avec raccord tournant, tube à démontage rapide pour vérification aisée du filtre. Corps en aluminium, pièces internes inox/delrin.	1½" NPT IG 1½" NPT female	ZVF 40.5
	2,9		R 2" AG 2" BSP male	ZVF 40.2
	3,0		R 2" IG 2" BSP female	ZVF 40.4
	-	Zonder terugslagklep, voor onderdruk Sans clapet, utilisable en aspiration	Dry hose uitvoering déliv. flexible vide	ZVF 40...L
	-	Vereenv. uitg. zonder draaikoppeling Exécution simplifiée sans raccord tournant	met vaste aansluit avec raccord fixe	ZVF 40...F
	-	Speciale uitg. zonder swivel, vertinde messing delen, conf. JIG Guidelines Exécution spéciale sans raccord tournant, les pièces en laiton sont étamées selon JIG Guidelines.		ZVF 40...Sn
	0,9	Set voor uitloopbuis met koppeling in rood koper, zeef 160 my (ES 418) in RVS. Alu uitloopbuis. Spatbescherming NBR.	ID 32 OD 38 f. 250 Lit. / Min	ZRS 32
	0,9	Tube complet avec raccord bronze, filtre 160 my (ES 418) en acier inox, tube en aluminium, parapluie en NBR.	ID 38 OD 44 f. 400 Lit. / Min	ZRS 38
	1,0	ZRS 38 JET-A1 Uitvoering gem. SAE AS 1852 ZRS 38 exécution JET-A1 conforme AS 1852	f. 400 Lit. / Min	ZRS 38-J
	0,1	Stofkapset in Perbunan met ketting, S-haken, trekveer in messing.	voor buis pour tube ZRS 32	GKG 32
	0,1		voor buis pour tube ZRS 38	GKG 38
	0,1	Bouchon complet en perbunan avec chaînette, crochet en S, ressort en laiton.	voor buis pour tube ZRS 38-J	GKG 38-J
	0,15	Aardingsset. Zware krokodilklem in geperste messing met klinknagel. Plastiek-ommantelde, niet roestende kabel.	Lengte longueur 1200 mm	EKG 1200
	0,2	Câble de masse complet avec pince renforcée en laiton matricé. Vis de fixation et câble revêtu plastique.	Lengte longueur 2000 mm	EKG 2000
	1,2	Vacuümset, electr. geleidende flexibele buis ID 32 mm en spatbescherming in NBR. Rood koperen koppeling. Zeef 600 my (EK 367)	Lengte L = longueur 600 mm	SRG 32-600*)
	1,5	Bec d'aspiration flexible conducteur DN 32 et parapluie en NBR, raccord en laiton. Filtre d'aspiration 600 my (EK 367).	Lengte L = ** longueur 1200 mm	SRG 32-1200*)
	2,7	ZVF 40 in vereenvoudigde uitvoering met ingeschroefde uitloopbuis, zonder snelkoppeling of spatbescherming. De zeef 160 my (ES 418) wordt met een messing koppeling gemonteerd voor gemakkelijke zeefcontrole. De uitloopbuis ID 38 kan ook in JET-A1 uitvoering geleverd worden. GKG en EKG bijkomend leverbaar op wens. Overige uitvoering en materialen zoals boven beschreven.	R 1½" AG 1½" BSP male	ZVFS 432.1
	2,7		R 1½" IG 1½" BSP female	ZVFS 432.3
	2,7		1½" NPT IG 1½" NPT female	(ZVFS 432.5)
	2,8	ZVF 40 exécution simplifiée avec tube visé-sans raccord rapide et sans parapluie. Le filtre fin de 160 my (ES 418) est monté à l'aide d'une fixation à visser en laiton, qui peut être desserrée pour contrôler le filtre. Le tube DN 38 peut également être fourni en version JET-A1. GKG et EKG peuvent être fournis en option. Autres détails et matériaux similaire au ZVF 40.	R 1½" IG 1½" BSP female	ZVFS 438.3
	2,8		1½" NPT IG 1½" NPT female	(ZVFS 438.5)
	2,8		R 2" AG 2" BSP male	ZVFS 438.2



Niet-automatisch pistool voor overwingbetanking van vliegtuigbrandstof en brandstoffen voor straalmotoren tot 400 l/min. DN 40. Nominale druk PN 10.

Pistolet aviation, non automatique, pour avitaillement sur l'aile de carburant aviation. Débit jusqu'à 400 litres / minute. Diamètre Nominal 40 mm, pression nominale 10 bar.

ZVF 40

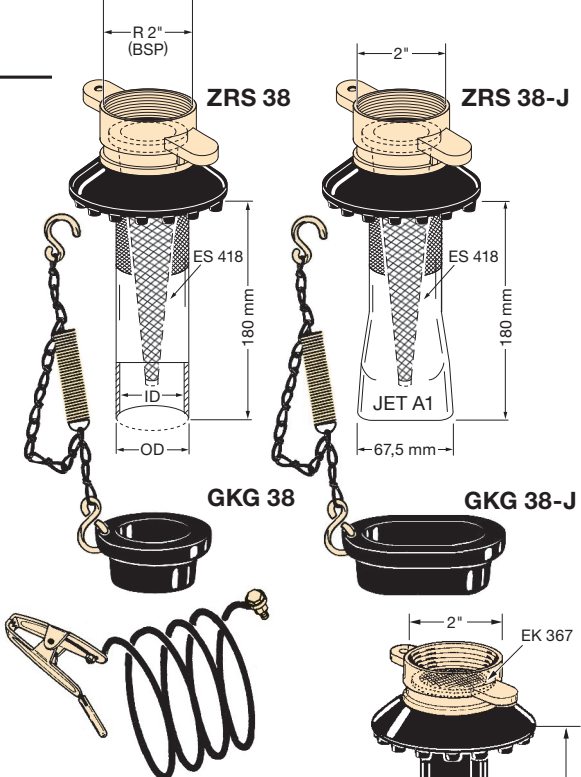
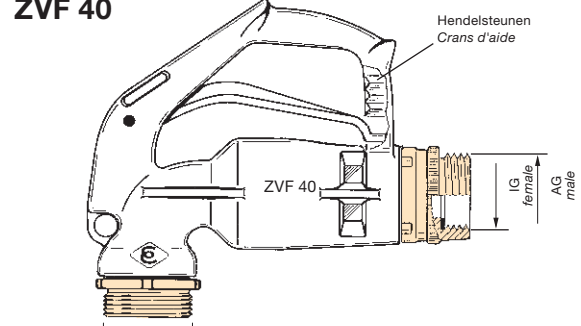

*) SRG 32 enkel met ZVF 40...L voor onderdruk
SRG 32 seulement avec ZVF 40...L aspiration possible

ZVF-S

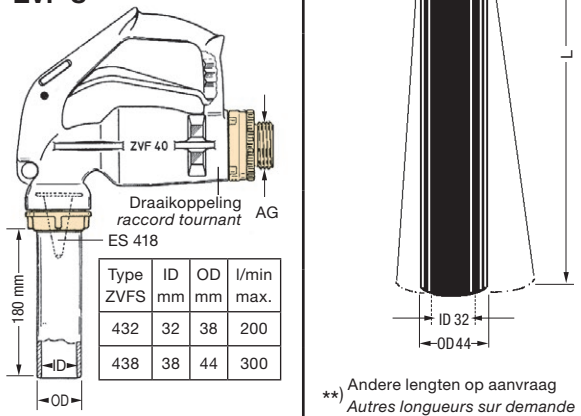

***) Andere lengten op aanvraag
Autres longueurs sur demande

Gebruik het product configurator voor Nozzles:
<http://zapfventilkonfigurator.elaflex.de>

Utiliser le configurateur pour pistolets:
<http://zapfventilkonfigurator.elaflex.de>

Pistool voor vliegtuigbetanking ZVF 40

Debietvergelijking

van ELAFLEX vliegtuig-
betankingspistolen
(gemeten met diesel)

Performances

des pistolets aviation ELAFLEX
(mesurées sur le gazole)

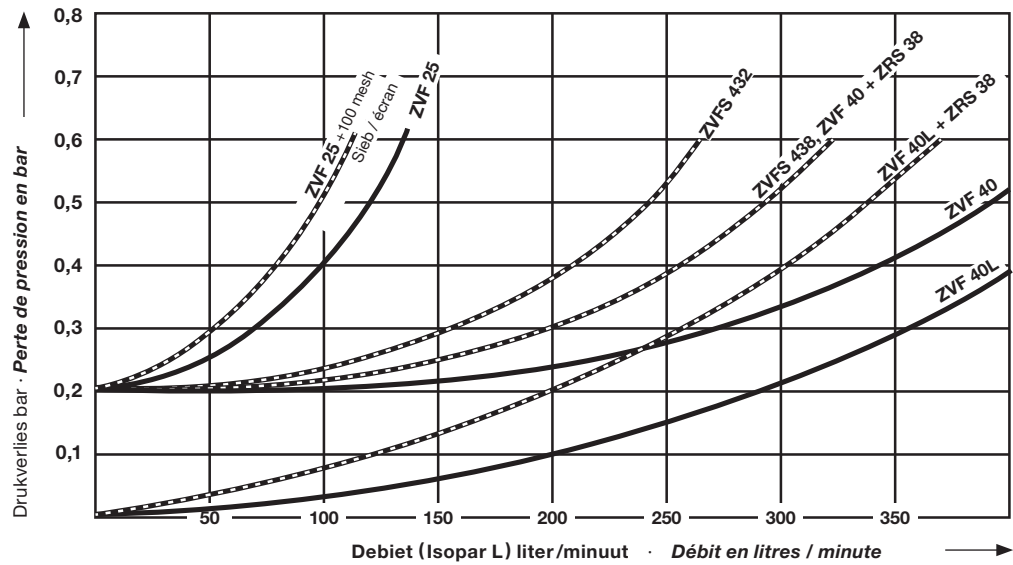

Onderdelen ZVF 40

- 1) Het pistoolhuis wordt **niet** als onderdeel geleverd.
- 2) Met de veerstift EW 6 wordt de (de)montage van de circlips EC 408 vergemakkelijkt.
- 3) De ringmoer EM 551 wordt gemakkelijker met de tang EW-J21 aangetrokken als de zuiger EV 402 met een schroevendraaier in de uitsparing wordt geklemd.
- 4) Bij het monteren van EB 401 moet de mof 415 met de dichtingszijde volledig in de groef van het pistoolhuis klikken.
- 5) Alvorens de uitloopbuis en de swivel in te schroeven, de draad van het pistoolhuis licht invetten met EW-Retinax HD2.
- 6) ZVF 40... Sn: speciale uitvoering zonder knikgewricht, messing delen door JIG richtsnoeren.

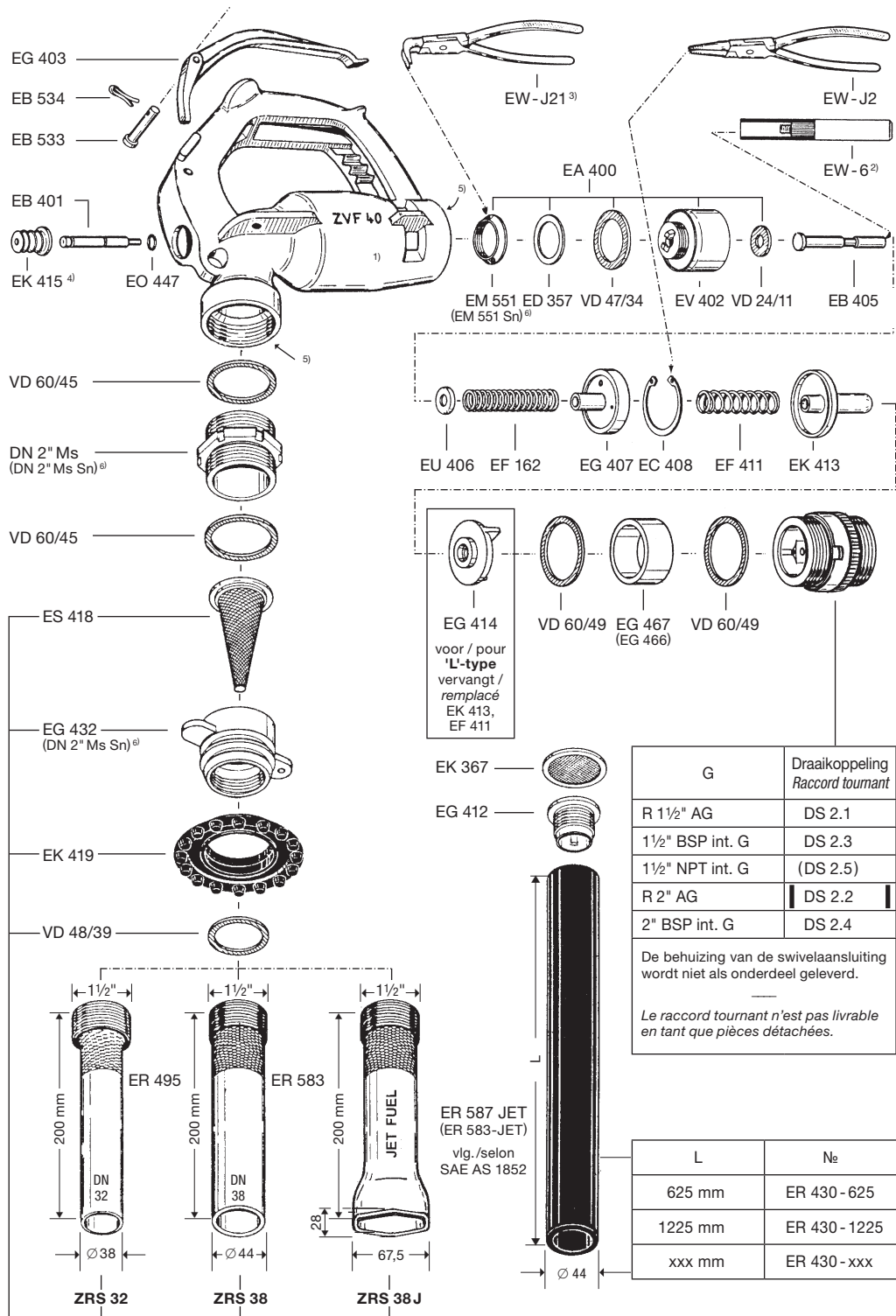

G	Draaikoppeling Raccord tournant
R 1 1/2" AG	DS 2.1
1 1/2" BSP int. G	DS 2.3
1 1/2" NPT int. G	(DS 2.5)
R 2" AG	DS 2.2
2" BSP int. G	DS 2.4

De behuizing van de swivelaansluiting wordt niet als onderdeel geleverd.

Le raccord tournant n'est pas livrable en tant que pièces détachées.

L	N ₂
625 mm	ER 430 - 625
1225 mm	ER 430 - 1225
xxx mm	ER 430 - xxx